

Montage- en installatiehandleiding:

1. Verwijder alle onderdelen uit de doos en controleer of alles compleet is, zoals aangegeven in Figuur 1.

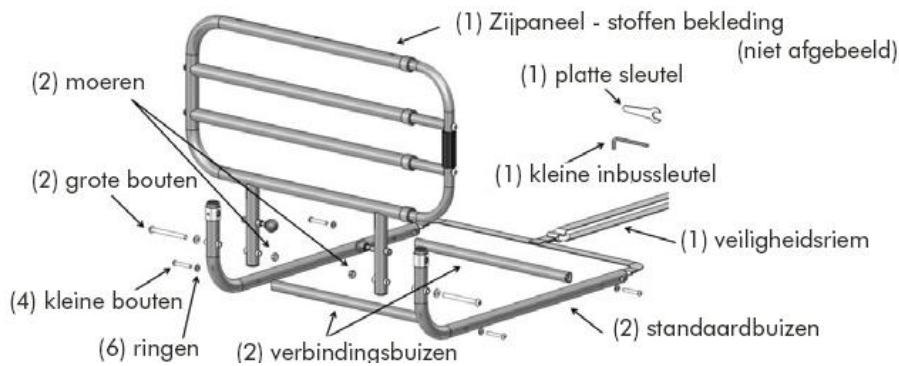

FIGUUR 1

2. Verbind VERBINDINGSBUIZEN met de STANDAARDBUIZEN door middel van de meegeleverde KLEINE BOUTEN en RINGEN, zoals afgebeeld in Figuur 2. Gebruik hiervoor de inbussleutel. LET OP: De moeren zijn aan de binnenzijde van de VERBINDINGSBUIZEN gelast.

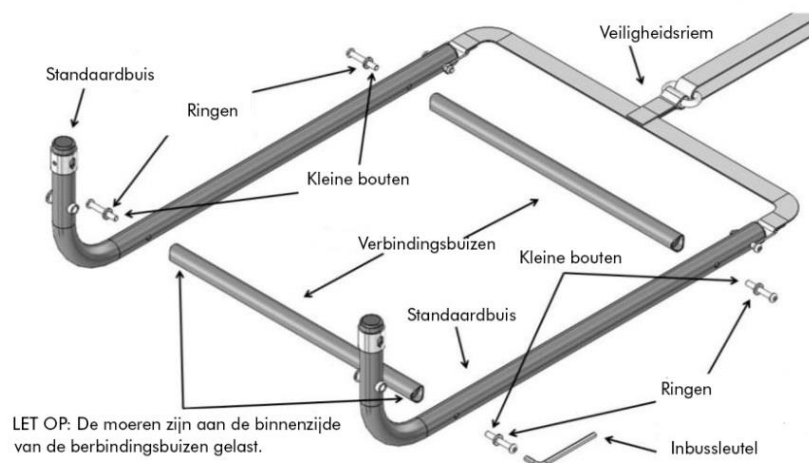

FIGUUR 2

3. Bepaal aan welke zijde van het bed u het bedhek wilt monteren. Schuif de basisconstructie uit Figuur 2 tussen het matras en de boxspring, zoals weergegeven in Figuur 3.

MONTAGE AAN DE RECHTERZIJDE VAN HET BED

MONTAGE AAN DE LINKERZIJDE VAN HET BED

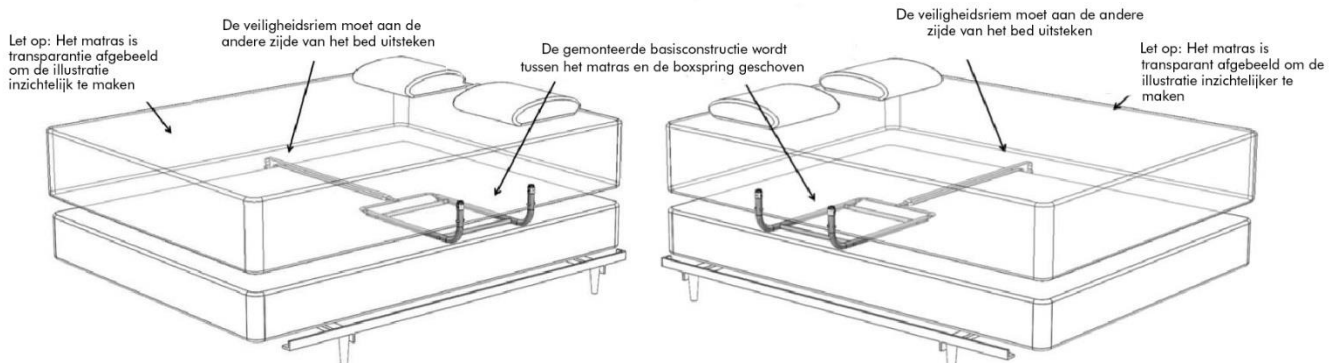

FIGUUR 3

4. LET OP: Het bedhek kan zowel aan de linker- als aan de rechterzijde van het bed gemonteerd worden. De UITSCHUIFBARE ZIJDE van het bedhek moet naar het VOETENEINDE gericht zijn, zoals weergegeven in Figuur 4.

MONTAGE AAN DE RECHTERZIJDE VAN HET BED

MONTAGE AAN DE LINKERZIJDE VAN HET BED

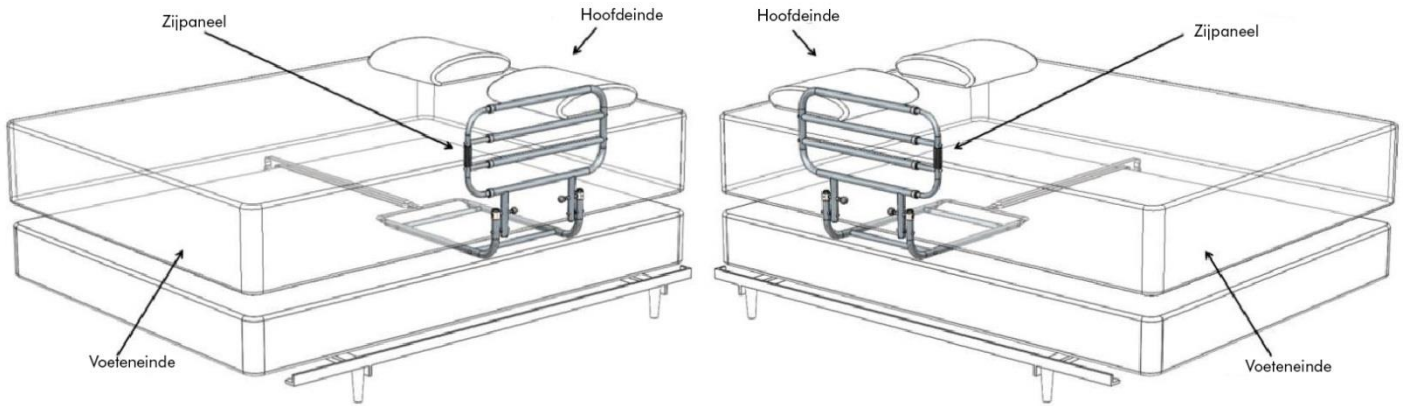

FIGUUR 4

5. Bevestig het **ZIJPANEEL** met de **GROTE BOUTEN**, **RINGEN** en **MOEREN** op de **BASISCONSTRUCTIE**, zoals aangegeven in Figuur 5. **LET OP:** Om de afbeelding inzichtelijker te maken is het bed niet afgebeeld.

MONTAGE AAN DE RECHTERZIJDE VAN HET BED

MONTAGE AAN DE LINKERZIJDE VAN HET BED

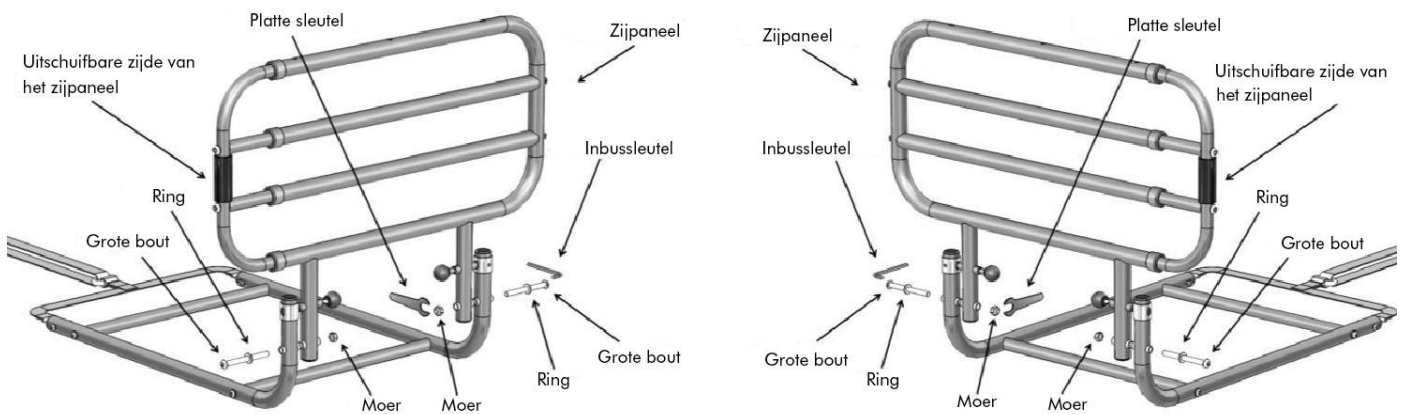

FIGUUR 5

6. **ZEER BELANGRIJK!** Maak de **VEILIGHEIDSRIEM** aan het bedframe vast, zoals aangegeven in Figuur 6. Ontkoppel de riem, rol die om het bedframe en gesp de riem dan weer vast. Trek de riem strak aan, zodat het zijpaneel stevig tegen de zijkant van het matras gedrukt wordt. **INSTALLEER HET BEDHEK NIET VOORDAT DE VEILIGHEIDSRIEM AAN HET BEDFRAME IS BEVESTIGD, ZOALS AFGEBEELD IN FIGUUR 6. HEEFT U VRAGEN? NEEM DAN TELEFONISCH CONTACT OP MET STANDER: (+1)(800) 506-9901 OF (+1) (435) 755-0453.**

MONTAGE AAN DE RECHTERZIJDE VAN HET BED

MONTAGE AAN DE LINKERZIJDE VAN HET BED

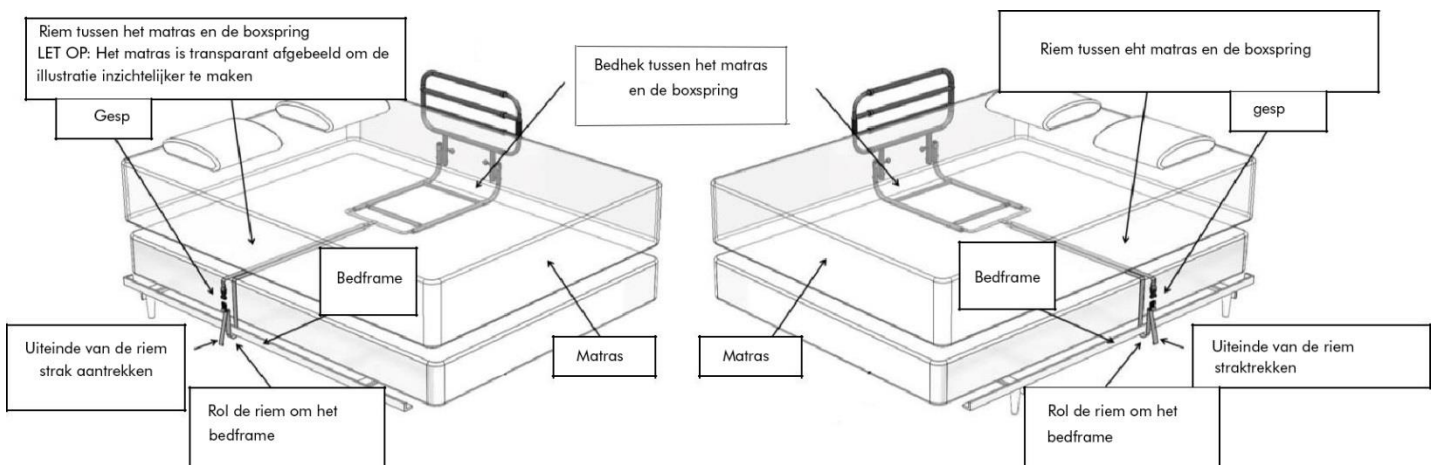

FIGUUR 6

7. Om het bedhek langer te maken drukt u op de knop aan de bovenzijde van het zijpaneel en trekt u aan de uitschuifbare zijde. Om het zijpaneel neer te klappen trekt u aan de twee knoppen en draait u ze 90 graden totdat de indexbout zich in de kleine uitsparing vastzet, zoals aangegeven in FIGUUR 7.

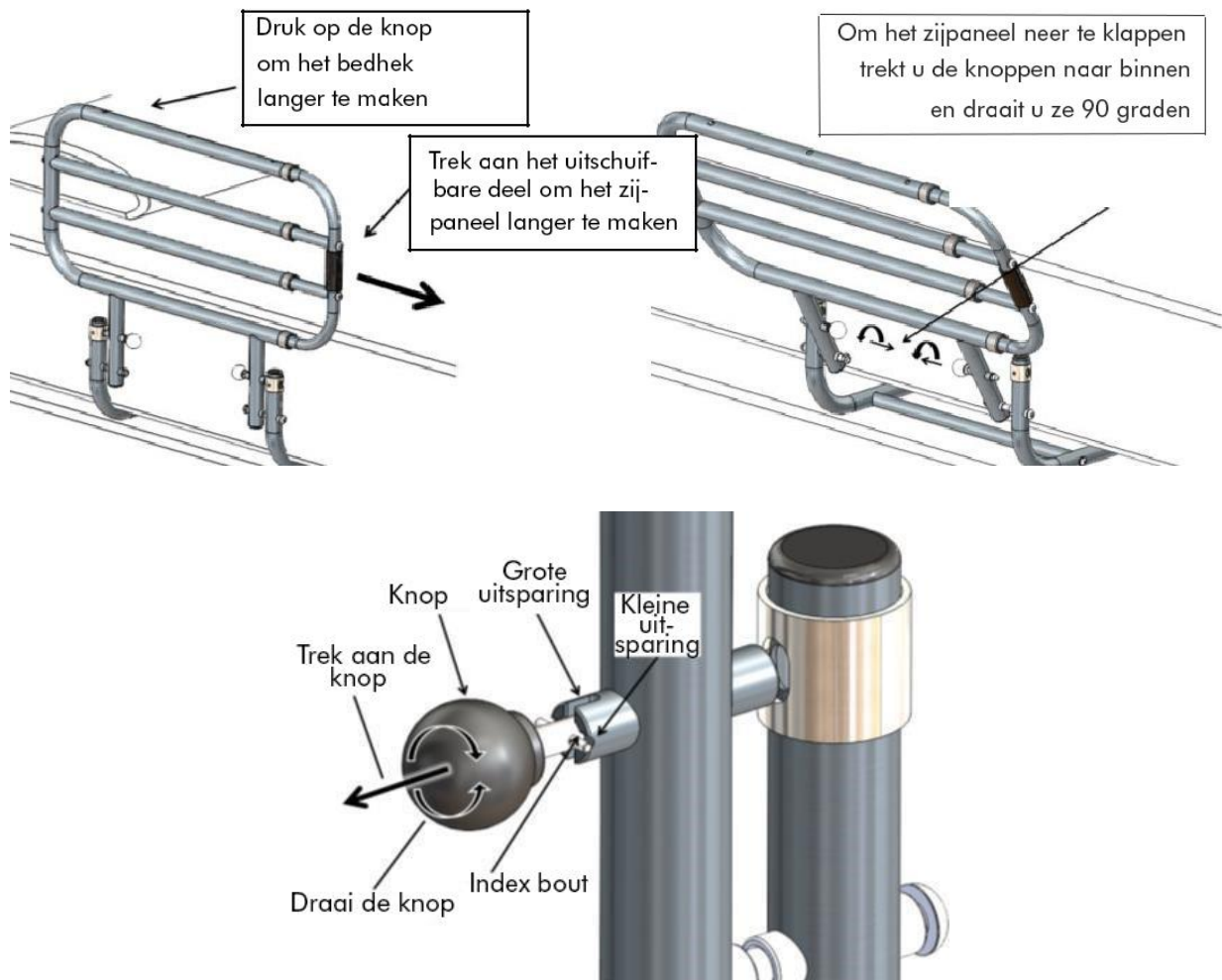

FIGUUR 7

8. **WAARSCHUWING:** Omwille van de veiligheid is het belangrijk de twee onderstaande situaties in acht te nemen. In de eerste plaats dient de onderste horizontale buis van het zijpaneel 15 cm (3 inch) lager te liggen dan de bovenzijde van het matras. En ten tweede mag er geen ruimte overblijven tussen het bedhek en de zijkant van het matras. Bevestig de VEILIGHEIDSRÍEM aan het bedframe, zoals hierboven weergegeven in Figuur 6. Ontkoppel de riem, rol die om het bedframe en gesp de riem dan weer vast. Trek de riem strak aan, zodat het zijpaneel stevig tegen het matras wordt gedrukt, zoals afgebeeld in Figuur 8.

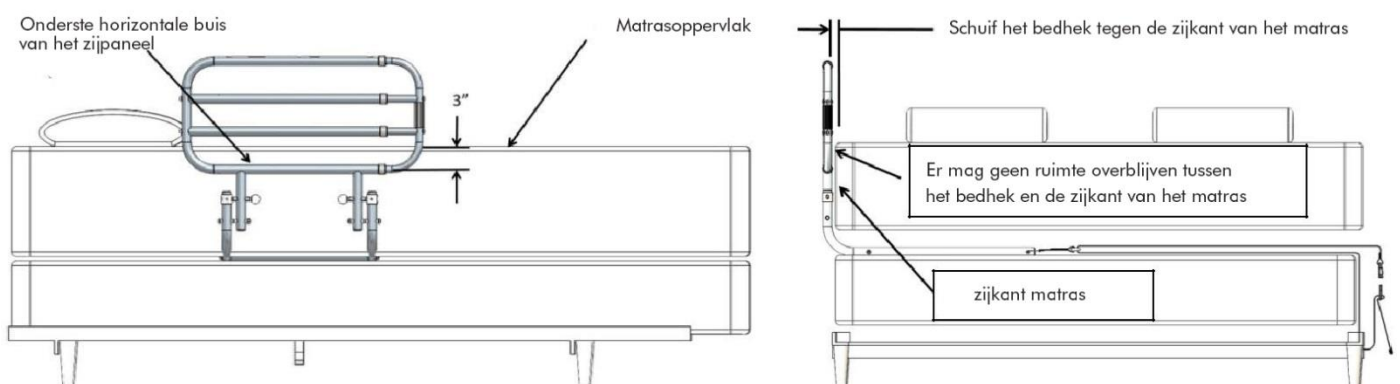

FIGUUR 8