

# MOBELI

® **ROTH** Sanitärprogramme GmbH  
Kohlbergstraße 5  
D-72213 Altensteig  
Tel +49 (0)7453/9381-0 Fax -23  
info@mobeli.de  
www.mobeli.de

Barre d'appui QuattroPowerSupport avec indicateur de sécurité de ventouse

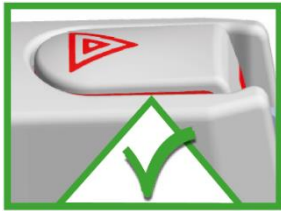

CE



FR

Manuel d'utilisation  
Barre d'appui QuattroPower

REF

1400265S, 1400266S



# Table des matières

1.	Informations d'ordre général.....	2
1.1	Généralités .....	2
1.2	Explications/symboles utilisés dans le manuel d'utilisation et sur la poignée.....	3
1.3	Utilisation conforme.....	3
1.4	Domaine d'utilisation du produit.....	3
1.5	Pour votre information .....	3
1.6	Durée de vie .....	4
1.7	Réutilisation.....	4
2.	Consignes de sécurité.....	4
3.	Montage et démontage .....	5
3.1	Montage (voir page 8) .....	5
3.2	Mise en place et fixation des ventouses (voir pages 10 et 11) .....	5
3.3	Démontage.....	5
3.4	Désassemblage (voir pages 8 et 9) .....	5
4.	Caractéristiques techniques .....	6
4.1	Marquages d'identification sur le produit (signification des symboles, voir page 2) .....	6
4.2	Tableau Caractéristiques techniques.....	6
4.3	Matériaux.....	6
5.	Entretien.....	6
5.1	Entretien (nettoyage/désinfection) .....	6
5.2	Entretien (maintenance).....	6
6.	Reconnaître et éliminer les dysfonctionnements .....	7
7.	Élimination .....	7
8.	Photos illustrant la mise en place et l'utilisation des barres d'appui .....	8
8.1	Photos illustrant le montage et le démontage.....	8
8.2	Photos illustrant le montage et le démontage.....	9
8.3	Photos illustrant la fixation .....	10
8.4	Photos illustrant le fonctionnement de l'indicateur de sécurité de ventouse .....	11
9.	Accessoires.....	12

## 1. Informations d'ordre général











### 1.1 Généralités

**Veillez lire attentivement ce manuel avant utilisation et suivre les consignes de sécurité pour assurer votre sécurité lorsque vous utilisez la barre d'appui amovible QuattroPower. Conservez ce manuel d'utilisation pour référence ultérieure et transmettez-le le cas échéant aux autres utilisateurs.**

**Nous déclinons toute responsabilité en cas de non-respect des consignes de sécurité énoncées dans le manuel d'utilisation.**

## 1.2 Explications/symboles utilisés dans le manuel d'utilisation et sur la poignée

	Respecter les indications du manuel d'utilisation.
	Les personnes présentant une déficience visuelle peuvent consulter le présent manuel d'utilisation sur Internet à l'adresse <a href="https://www.mobeli.de/download-bereich">https://www.mobeli.de/download-bereich</a> ; la taille de la police peut être réglée selon les besoins.
	Avertissements (signalent une situation dangereuse)
	Fabricant (avec indication de l'année de fabrication sur la barre de poignée)
	Référence
	Poids maximal de l'utilisateur
	Les barres d'appui mobiles MOBELI sont conformes au Règlement (UE) 2017/745
	Les barres d'appui mobiles MOBELI sont des dispositifs médicaux de classe I
	Désignation du lot



### Remarque à l'attention des personnes allergiques :

les disques en caoutchouc de haute qualité contiennent du latex de caoutchouc naturel. Le latex de caoutchouc naturel peut provoquer des réactions allergiques, y compris des réactions anaphylactiques.

## 1.3 Utilisation conforme

Barre d'appui ou barre de relèvement pour adultes et enfants. Les barres d'appui amovibles QuattroPower sont conçues pour faciliter la motricité naturelle de l'utilisateur.



**Elles ne sont pas destinées à supporter tout le poids du corps.**

Toute autre utilisation, par exemple comme siège, poignée de transport ou aide à l'escalade, est interdite.

## 1.4 Domaine d'utilisation du produit

La barre d'appui QuattroPower est destinée à une utilisation largement autonome dans un environnement clos telles que toilettes, douche, baignoire et lavabo.



**Les ventouses ne peuvent être fixées** que sur des surfaces lisses, non poreuses, rigides, étanches à la vapeur, propres, sèches et exemptes d'huile et de graisse.

Sur des surfaces rugueuses ou poreuses, la force et la durée d'adhésion sont réduites, voire inexistantes. Veuillez noter qu'une surface carrelée n'est pas nécessairement plane et étanche à la vapeur (apte à la formation du vide).



**Effectuez d'abord un test sur votre carrelage et sur votre mur** (en vous faisant aider éventuellement par une deuxième personne).

Étant donné que les disques des ventouses sont fabriqués en caoutchouc naturel souple à haut pouvoir d'adhésion, ils s'adaptent aux carreaux dont la surface est légèrement structurée (**Attention:** durée d'adhésion réduite ! Observer l'indicateur de sécurité).

La barre d'appui amovible QuattroPower est idéale à la maison, en l'absence de barres fixes, notamment pour une utilisation temporaire après un séjour à l'hôpital ou pour tester si le domicile permet une vie autonome. Elle s'utilise également en milieu hospitalier et gériatrique, en complément supplémentaire et temporaire des barres d'appui fixes. La barre d'appui amovible peut être également utilisée comme aide à l'entrée et à la sortie de la baignoire.

La barre d'appui amovible peut être utilisée dans les cas où le montage de barres fixes n'est pas possible ou que le perçage de trous dans les murs n'est pas autorisé (ou n'est pas possible), notamment dans un appartement loué, ou que les conduites d'eau ou les câbles électriques se trouvent dans le mur.

Du fait du triangle des forces fermé, les barres d'appui amovibles peuvent être même fixées aux cloisons creuses carrelées (telles que revêtements doubles en plaques de plâtre).

## 1.5 Pour votre information

Dans les hôtels et les institutions publiques en Europe, les carrelages doivent satisfaire aux normes de porosité et d'étanchéité à la vapeur (DIN EN 159 et 176). La norme DIN EN 12004 applicable aux colles à carrelage impose une résistance à l'arrachement d'au moins 0,5 N/mm<sup>2</sup>. Ainsi, deux carreaux de 147 mm x 147 mm x 0,05 kg/mm<sup>2</sup> présentent une résistance d'env. 2160 kg. Même pour une surface encollée correspondant au tiers de la surface carrelée (en raison des dents très espacées de la spatule) et une surface carrelée non jointoyée, la force de résistance est d'env. 700 kg.

Comme il n'est malheureusement pas toujours possible de présumer une telle résistance, il est impératif de tester la résistance à la traction des carreaux ou autres matériaux envisagés comme support de fixation murale. Par ailleurs, les forces de résistance peuvent être réduites en raison du vieillissement des matériaux, d'une construction sèche, rendant un essai nécessaire (demander le cas échéant l'aide d'une deuxième personne pour exercer une contrainte).

## 1.6 Durée de vie

La durée de vie prévue est de six ans (dans le cadre d'une utilisation quotidienne conforme) dans une institution/un établissement spécialisé. À cet effet, il est indispensable de respecter les consignes d'entretien et de sécurité données dans le présent manuel d'utilisation. La durée de vie réelle peut varier en fonction de la fréquence et de l'intensité de l'utilisation. Ces barres sont conformes à la norme ISO 17966:2016.

## 1.7 Réutilisation

Le produit a été conçu pour un usage répété. La fréquence d'utilisation du produit dépend du type d'utilisation. Veuillez nettoyer et désinfecter soigneusement le produit avant de le réutiliser, et vérifiez soigneusement la barre, en particulier le fonctionnement de l'indicateur de sécurité de ventouse.

## 2. Consignes de sécurité



- **Avant toute utilisation de la barre d'appui amovible QuattroPower, il convient d'observer l'indicateur de sécurité de ventouse et de le manipuler selon les instructions données (voir page 11).**



- **Il n'est pas possible, même sur un carrelage parfaitement lisse et non poreux, de déterminer le moment exact de relâchement de la force d'adhésion des ventouses (en raison de microfissures par exemple); il est donc indispensable de toujours observer l'indicateur de sécurité de ventouse.**

- N'utilisez la barre d'appui amovible QuattroPower qu'après vous êtes familiarisé(e) avec son usage ou qu'en présence d'une personne connaissant bien le produit. Les enfants ne doivent utiliser la barre d'appui que sous surveillance. Il est également possible de verrouiller les leviers au moyen d'un dispositif de verrouillage (voir Accessoires, page 12).

- Avant de fixer une barre d'appui amovible QuattroPower, assurez-vous que celle-ci fonctionne parfaitement. Faites tout particulièrement attention aux disques en caoutchouc des ventouses ; ceux-ci doivent être propres et en parfait d'état, sans fissures ni stries.



**N'utilisez jamais une barre d'appui amovible QuattroPower si les disques de ventouse sont endommagés ou présentent une force d'adhésion réduite.**

- Rappelez-vous que la ventouse n'adhère qu'à son support; avant de l'utiliser à un nouvel emplacement, testez au préalable la résistance du support (par exemple des carreaux du mur).

- La force d'adhésion générée par le vide peut être réduite ou nulle après l'abaissement des leviers. C'est notamment le cas sur les carreaux non émaillés, la pierre naturelle (marbre) ainsi que les revêtements céramiques dotés de propriétés antidérapantes par structuration/ponçage ou finition rugueuse de grain fin. L'absence de vide est signalée par la remontée de la bascule de l'indicateur de sécurité.

- **Attention!** La force de résistance est réduite en cas d'utilisation de la barre d'appui sous l'eau.



- La force de retenue indiquée se réfère aux températures ambiantes normales (10 C–30 C), elle est réduite à des températures élevées. **Attention!** Des températures supérieures à 41 C peuvent être atteintes par rayonnement solaire ou par contact avec de l'eau chaude, ce qui peut causer des lésions de la peau ou des brûlures.

- La force d'adhésion indiquée s'entend pour une altitude d'env. 300m au-dessus du niveau de la mer ; plus l'altitude augmente, plus la force d'adhésion est réduite (d'env. 10% par 1000m d'altitude).

- N'exposez jamais les disques en caoutchouc au rayonnement UV (lumière du soleil) pour une durée prolongée, ils perdraient rapidement de leur élasticité. Par conséquent, ne fixez jamais la barre d'appui sur une vitre exposée aux rayons UV et à la lumière du soleil.

- Ne placez rien sous la barre d'appui, qui risquerait d'être endommagé en cas de chute subite de la barre, ou bien retirez la barre après chaque utilisation.



- **Les barres d'appui amovibles ne doivent être utilisées que si les boutons de verrouillage sont correctement encliquetés.**

- Ne pas fixer les barres d'appui amovibles QuattroPower sur les tôles de véhicules automobiles, sur des feuilles en plastique ou des vitrages en verre mince, car la dépression générée dans la ventouse risquerait d'endommager ces matériaux.

- Si la barre d'appui amovible QuattroPower est laissée en place durant une période prolongée, le support (une baignoire par exemple) peut être coloré par les disques en caoutchouc.



- Ne jamais combiner les produits MOBELI avec des pièces d'autres fabricants. Dans un tel cas, notre responsabilité ne saurait être engagée, et tout recours en garantie sera refusé. **Risque d'accident!**

### 3. Montage et démontage

#### 3.1 Montage (voir page 8)

(Fig. 1) Comprimer le bouton de verrouillage du raccord de barre (B) et engager le raccord dans la barre courte (C), de sorte que le bouton de verrouillage s'encliquette dans le trou. Puis engager la barre longue (D) dans le raccord de barre (B) (fig. 2, flèche). Engager les deux barres (C et D) dans les raccords de ventouse (A) (fig. 3).



**Vérifiez la bonne fixation de tous les boutons de verrouillage en tirant sur la barre et les têtes de ventouse. Si les boutons de verrouillage ne sont pas tous encliquetés, la barre d'appui ne doit pas être utilisée!**

#### 3.2 Mise en place et fixation des ventouses (voir pages 10 et 11)

Vidéo de Déballage



1. Examinez l'état du support et des disques de ventouse.
2. Nettoyez soigneusement la surface du support (fig.11) afin que celle-ci soit **propre** (exempte de toute trace de calcaire) et exempte de **graisse**. De même, la surface des disques de ventouse doit être propre.
3. **Appliquez fermement les ventouses du haut de la barre d'appui amovible sur la surface du support** (fig.13).
  - a. Les **leviers à genouillère** doivent être alors **desserrés**.
  - b. Veillez à ce que les deux disques en caoutchouc soient toujours appliqués de toute leur surface sur le carrelage ou toute autre surface, sans être placés sur un joint et qu'ils se trouvent à au moins 10mm du bord de joint inférieur (fig.12).
4. **Tout en appuyant sur la barre d'appui et sur le levier à genouillère, contre la surface de fixation**, rabattez le premier levier à genouillère puis le second (fig. 13, 15, 16, 17, 18).
5. Fixez les ventouses inférieures (fig. 14) en tournant les têtes de ventouse (voir flèche) de sorte que celles-ci soient appliquées à plat sur la cloison (**exercer un peu de force pour vaincre la résistance des freins de sécurité intégrés**).
6. L'indicateur de sécurité de ventouse surveille en permanence l'état du vide.

Une fois que les leviers à genouillère ont été appuyés contre le support de fixation et rabattus, les bascules des indicateurs de sécurité intégrés doivent se trouver en **position complètement rentrée**, à fleur du levier (page 10, fig.13 et 15). Au fil du temps, le vide diminuant, les bascules de sécurité ressortent.

  - Lorsqu'un des flancs de couleur rouge des bascules de sécurité devient apparent (fig.20 et 22), la barre d'appui ne doit plus être utilisée en aucun cas et **doit être remise en place aussitôt**.
  - **Plus le flanc de couleur rouge des bascules de sécurité (fig.20 et 22) est visible, plus la force de maintien est faible.**
7. Contrôlez l'indicateur de sécurité de ventouse avant chaque utilisation. L'indicateur de sécurité est palpable pour les personnes malvoyantes ou aveugles. Si la bascule de l'indicateur de sécurité ne se trouve pas en position rentrée (comme décrit plus haut), remettez en place les ventouses. Si les bascules des indicateurs de sécurité se trouvent encore en position sortie après le rabattement des leviers à genouillère et après enfoncement des bascules, la poignée doit être fixée de nouveau (voir dysfonctionnements, page 7).

**S'il n'est pas possible d'escamoter les bascules, ne pas utiliser la barre d'appui.**



#### 3.3 Démontage

1. Passer un doigt sous le levier à genouillère et relever celui-ci, tout en plaçant le pouce dans le creux à texture antidérapante pour éviter le rebond du levier. **Prudence - risque de pincement en cas de mauvaise manipulation.**
2. Attendre un peu. Les disques en caoutchouc se détendent au bout de 30 à 60secondes environ. La ventouse peut être alors retirée du mur. Si les disques en caoutchouc continuent à adhérer au mur, vous pouvez également soulever les disques d'un côté avec un doigt (entre le mur et le disque en caoutchouc) afin de laisser entrer l'air sous le disque.
3. **Ne tentez pas de détacher le disque en caoutchouc à l'aide d'objets ou d'outils tranchants; le disque serait alors endommagé.**
4. Lorsque vous ne l'utilisez pas, rangez la barre d'appui amovible à plat, à l'horizontale, avec les disques de ventouse détendus (leviers à genouillère relevés). Protégez votre barre d'appui amovible des rayons UV (en la rangeant par exemple dans un carton).



#### 3.4 Désassemblage (voir pages 8 et 9)

Comprimer les boutons de verrouillage des barres au moyen de l'outil poussoir fourni (**sans** la pièce de couleur rouge) et retirer la barre du raccord de tête de ventouse tout en retenant le raccord (fig. 5 et 6).

Comprimer les boutons de verrouillage (fig. 7, voir flèches) au moyen de l'outil poussoir fourni (**avec** la pièce de couleur rouge) et retirer les barres du raccord de tête de ventouse qui doit être retenu (fig. 8).

Pour désassembler les raccords de tête de ventouse et les ventouses, comprimer les boutons de verrouillage (fig. 9) du raccord de tête de ventouse au moyen de l'outil poussoir fourni (**sans** la pièce de couleur rouge) et retirer le boîtier de ventouse du raccord de tête de ventouse tout en retenant le raccord (fig. 10).



**Si vous utilisez des objets autres que l'outil poussoir, vous risquez de chasser le bouton de verrouillage de son guidage.**

(Deux poignées peuvent être constituées à partir de l'appui QuattroPower désassemblé, voir à cet effet les photos 4 et 7 ainsi que la vidéo.)

## 4. Caractéristiques techniques

### 4.1 Marquages d'identification sur le produit (signification des symboles, voir page 2)

Sur le dessus de la barre d'appui courte (a) → REF 1400265S  
REF 1400266S



max. 80 kg

LOT 08

Sur le dessous de la barre d'appui longue (b) →



ROTH GmbH D-72213 Altensteig 2018

MOBELI.de QuattroPower

LOT 09

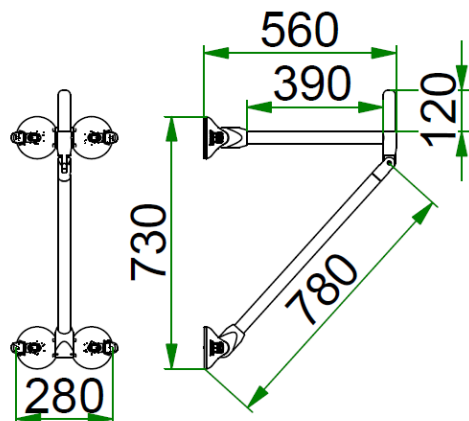

La poignée supplémentaire de 120mm peut être montée ultérieurement sur le système de barre modulaire.

La barre amovible QuattroPower de référence 1400265S ne comporte pas de poignée supplémentaire, la référence 1400266S est fournie avec une poignée supplémentaire.

**Respecter impérativement le poids maximum de l'utilisateur indiqué dans le tableau des caractéristiques techniques et sur la barre d'appui.**

**Les barres d'appui amovibles QuattroPower sont conçues pour faciliter la motricité naturelle de l'utilisateur. Elles ne sont pas destinées à supporter tout le poids du corps.**



### 4.2 Tableau Caractéristiques techniques

REF Réf. ROTH n°	Distance au mur en mm	Longueur de la barre	Largeur en mm	Diamètre poignée en mm	Poids d'utilisateur max. en kg	Poids de la barre en kg
1400265S	560	390	280	35	80	3,1
1400266S	560	390 et 120	280	35	80	3,3

### 4.3 Matériaux

Barre d'appui en PVC brillant haute résistance, toutes les pièces métalliques sont en acier inoxydable  
Disque de ventouse en NBR, boîtier de ventouse en PA 6.6, articulations en POM

## 5. Entretien

### 5.1 Entretien (nettoyage/désinfection)

- Nettoyez la barre d'appui avec un chiffon et un détergent ménager, de l'eau savonneuse par exemple, à l'exclusion de produits de nettoyage abrasifs ou agressifs. N'utilisez en aucun cas des solvants ou de l'essence ni autres produits de nettoyage qui attaquent le plastique.
- Douchez soigneusement la barre d'appui à l'eau chaude, pour éliminer tous les résidus de savon et de mousse (les pièces en acier inoxydable risquent sinon d'être corrodées).
- Veillez à ce que les disques en caoutchouc soient toujours exempts de poussière et de saleté en les rinçant à l'eau chaude, puis en les essuyant avec un chiffon non pelucheux.
- Désinfectez la barre d'appui en l'essuyant avec un chiffon imprégné de désinfectant.
- Dans un environnement médical, tenez compte également des «Recommandations de la Commission d'hygiène hospitalière et de prévention des infections» pouvant être consultées sur le site de l'Institut Robert Koch [www.rki.de](http://www.rki.de).
- La barre d'appui est résistante aux substances actives contenues dans les produits de désinfection des mains et des surfaces, certifiées par la DGHM (Commission des désinfectants de la Société allemande d'hygiène et de microbiologie), à l'exception de l'éther de phénol, des dérivés de pyridine et du thiocyanate.
- Pour les disques en caoutchouc, seule une désinfection alcoolique sans adjuvant surgraissant est autorisée**



### 5.2 Entretien (maintenance)

- Si la poignée reste fixée au mur pendant une durée prolongée, les disques en caoutchouc se distendent. Pour éviter cet effet, il est conseillé de détacher la barre d'appui du mur environ tous les 15 jours. Poser ensuite la barre et les disques en caoutchouc détendus, à plat, pour une nuit. Remettre la barre d'appui en place le lendemain.

- Vérifiez régulièrement si les disques en caoutchouc sont affectés dans leur fonction du fait d'une élasticité réduite due au vieillissement, à l'usure, une exposition à la lumière du soleil, un stockage sur une surface non plane ou à des stries, etc.  
En cas d'endommagement des disques en caoutchouc et de dégradation de la force d'adhésion, l'ensemble des têtes de ventouse (pièce de rechange n° 14002S) doit être remplacé, ou bien les disques en caoutchouc (n°1402721) doivent être remplacés par un personnel spécialisé qualifié.
- Veillez à ce que l'indicateur de sécurité de ventouse soit toujours exempt de salissures.
- **Vérifiez régulièrement que la barre est en parfait état et n'utilisez pas la barre si elle est endommagée.**



## 6. Reconnaître et éliminer les dysfonctionnements

Dysfonctionnements	Causes possibles de dysfonctionnement/test	Remède
Barre d'appui neuve: l'indicateur se met en position sortie après une courte période.	Présence de calcaire ou autres saletés sur le support.	Nettoyez soigneusement le support.
	Le support n'est pas parfaitement étanche malgré un aspect lisse, ou endommagement du support (par exemple microfissuration du carrelage). Test possible: fixez la barre sur une vitre ou une glace de miroir et observez l'indicateur. Si l'indicateur reste escamoté, le défaut est dû au support.	Si possible, fixez la barre en un autre endroit étanche. Si cela n'est pas possible, des plaques autoadhésives en acier inoxydable (réf.1461418) peuvent être collées, sur lesquelles pourra être fixée la barre d'appui. Voir Accessoires.
Barre d'appui âgée: l'indicateur se met en position sortie après une courte période.	Les disques en caoutchouc sont rayés ou endommagés.	Les disques en caoutchouc (réf.1402721) endommagés peuvent être remplacés par un revendeur spécialisé, ou l'ensemble de la tête de ventouse devra être remplacé (réf.14002S).
La bascule de l'indicateur dépasse légèrement après la fixation.	1. Le levier à genouillère n'a pas été appuyé assez fort avant d'être rabattu.	Fixer de nouveau la barre en appuyant fermement sur le levier à genouillère au préalable (page 8, fig. 3 3, flèche 2).
	2. Le disque en caoutchouc est distendu. Tel est le cas lorsque la barre d'appui reste fixée au mur pendant une durée prolongée.	Ranger la barre d'appui à plat, avec le levier à genouillère relevé. Fixer de nouveau la barre d'appui le lendemain, appuyer fermement sur le levier à genouillère avant de le rabattre. Si le disque en caoutchouc dépasse encore après que le levier à genouillère a été rabattu, le disque doit être remplacé par un revendeur spécialisé (réf.1402721), ou bien remplacer l'ensemble de la tête de ventouse (réf.14002S).
	<div style="border: 1px solid black; padding: 2px; display: inline-block;">Video fixer la barre d'appui</div> 	
Les ventouses ne peuvent pas être appliquées à plat sur la cloison.	Les freins de sécurité empêchent la rotation des têtes de ventouse.	Les têtes de ventouse peuvent être réglées correctement en exerçant une force suffisante (page 10, photos 13 et 14). Veuillez demander l'aide d'un spécialiste s'il ne vous est pas possible d'effectuer cette opération seul(e).
Le bouton de verrouillage est tombé.	Les boutons de verrouillage ont été enfoncés alors que l'outil poussoir n'était pas muni de la pièce de couleur rouge (pages 8 et 9, photos 4 et 7). Les boutons de verrouillage ont été enfoncés au moyen d'un objet trop long, autre que l'outil fourni.	Les boutons de verrouillage peuvent être remis en place rapidement par un spécialiste au moyen d'un outil approprié. En cas de perte de boutons de verrouillage, de nouvelles pièces peuvent être commandées.

## 7. Élimination

L'emballage de la barre d'appui doit être éliminé en vue de son recyclage. Les pièces métalliques doivent être apportées dans un centre de collecte de la ferraille en vue de leur recyclage. L'élimination doit avoir lieu conformément aux dispositions légales nationales en vigueur. Veuillez-vous renseigner auprès de l'administration municipale de votre ville sur les entreprises locales d'enlèvement des déchets.

**Les barres d'appui amovibles ROTH décrites dans le présent manuel d'utilisation ne doivent pas être exportées aux États-Unis (voir version pour États-Unis).**

**Sous réserve de modifications techniques.**

## 8. Photos illustrant la mise en place et l'utilisation des barres d'appui

### 8.1 Photos illustrant le montage et le démontage

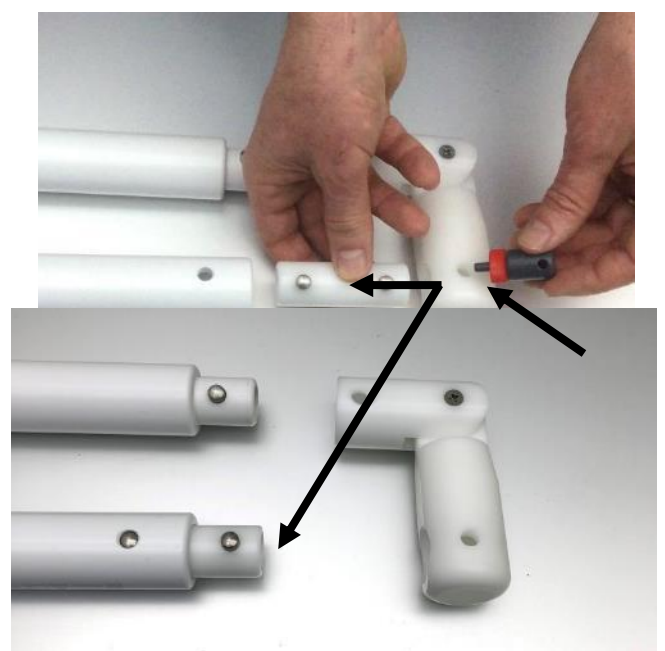
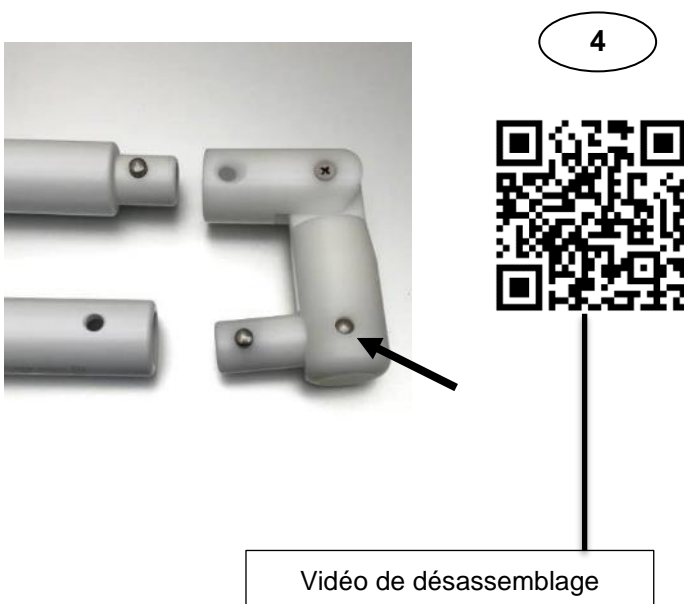
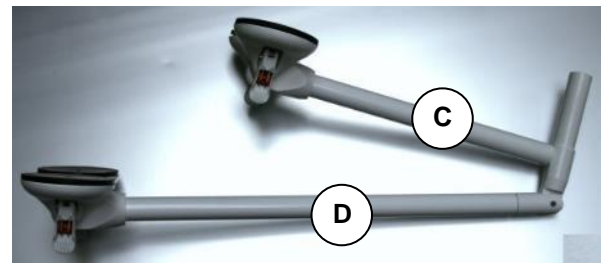
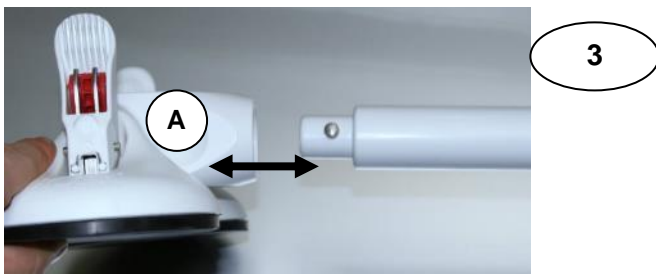
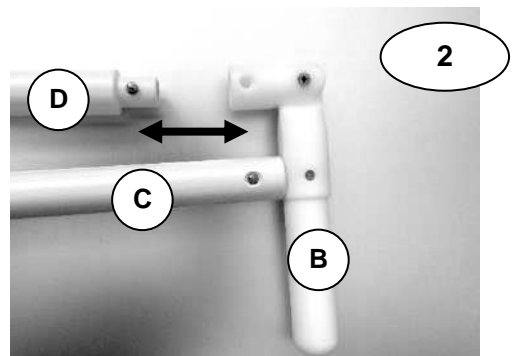
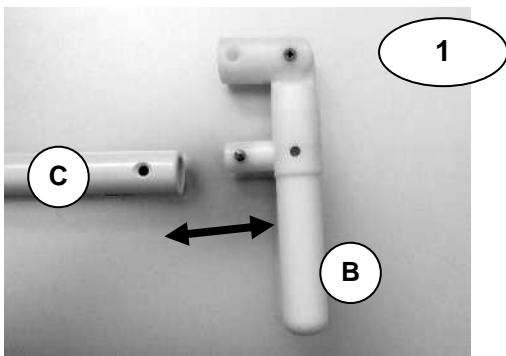
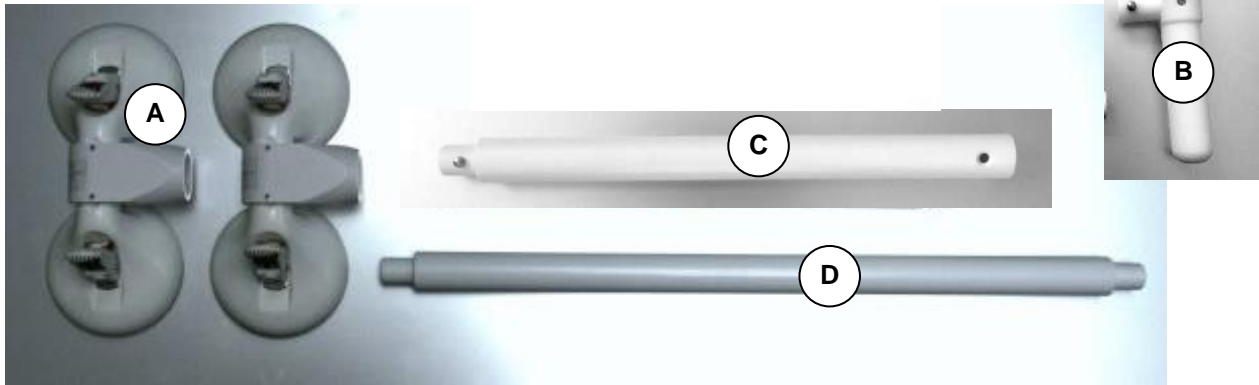



## 8.2 Photos illustrant le montage et le démontage

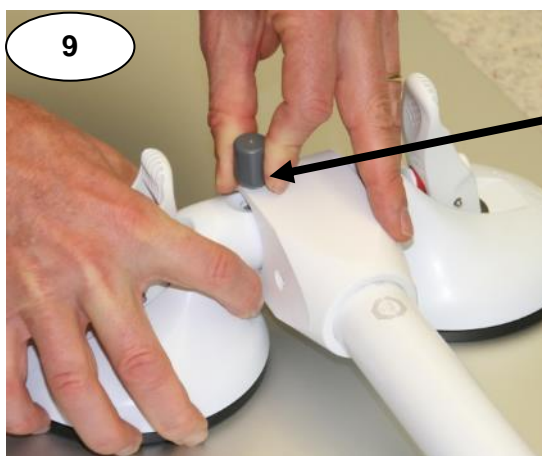
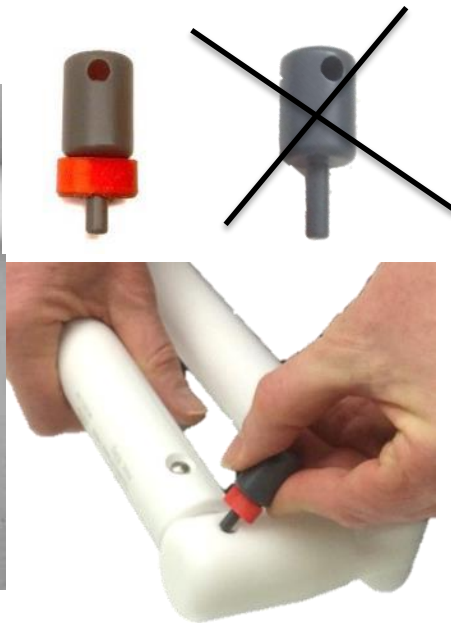
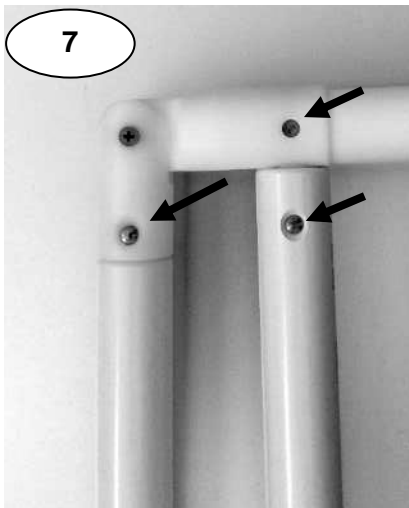
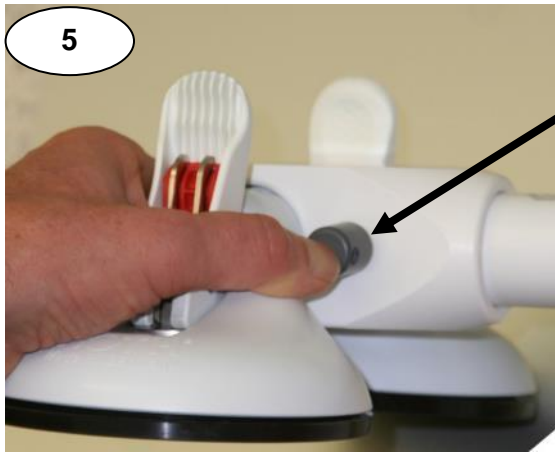

### 8.3 Photos illustrant la fixation

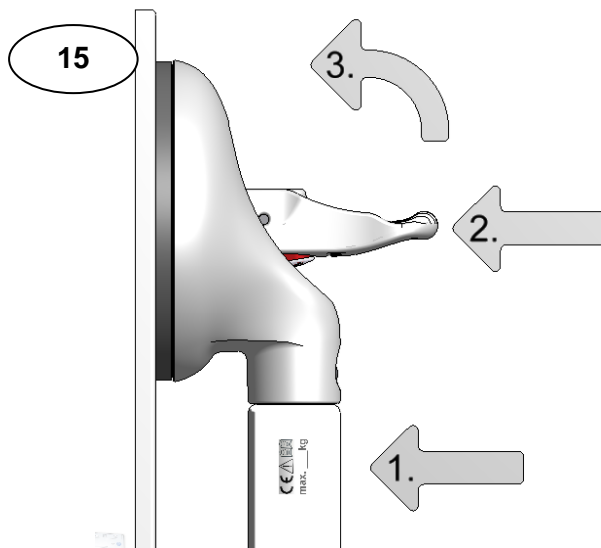
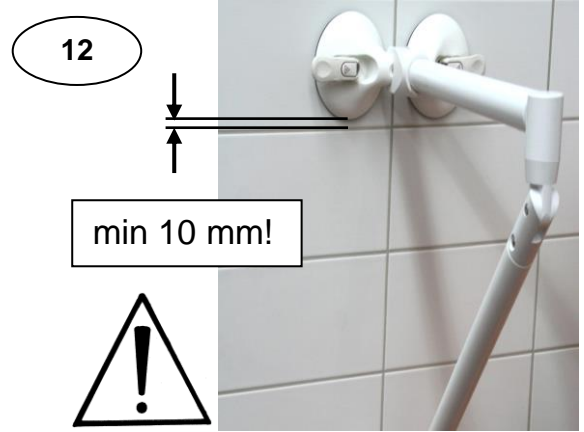

**Indicateur de sécurité de ventouse sur levier à genouillère:**



**Bon!**



**Force de maintien trop faible!**  
 La ventouse doit être remise en place immédiatement.  
**Risque d'accident!**

**Mode de fonctionnement de la bascule de l'indicateur de sécurité: le vide (la dépression) est soumis à une surveillance permanente.**

Explication des symboles utilisés sur les barres d'appui:

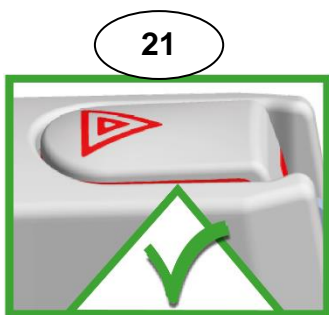

**Sécurité totale pour le poids maximum indiqué de l'utilisateur.**

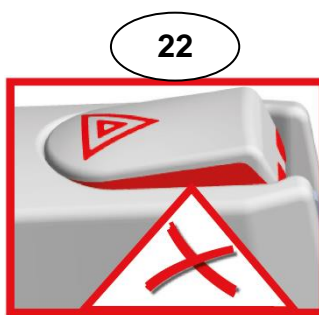

**Attention! La barre d'appui doit être fixée de nouveau immédiatement.**

Le vide de la barre d'appui est réduit. L'utilisation de la barre n'est plus autorisée pour le poids maximum de l'utilisateur (pour information seulement: une force de maintien réduite reste disponible).

## 9. Accessoires

Une gamme d'accessoires est disponible auprès de votre revendeur spécialisé.

Afin d'éviter que des personnes non autorisées (telles que personnes atteintes de démence, enfants, ou encore dans des lieux publics) ne puissent détacher la barre d'appui, nous conseillons un dispositif de verrouillage des leviers à genouillère.

**REF** 1400674 (4 dispositifs de verrouillage, 1 clé).

Vidéo verrouillage du levier à genouillère



Plaques en acier inoxydable

Réf. 1461418, pour carreaux poreux

Anneaux souples de couleur contrastante  
malvoyantes

Réf. 1402766, pour un contraste accentué, pour personnes

Double dérouleur de papier-toilette **REF** 1400650  
Le dérouleur pour deux rouleaux de papier-toilette se fixe facilement et rapidement à la barre d'appui QuattroPower.



Si vous souhaitez des informations complémentaires ou des vidéos de présentation de nos produits, veuillez consulter notre site web: [www.mobeli.de](http://www.mobeli.de).

Le manuel d'utilisation peut être téléchargé dans notre espace de téléchargement:

[www.mobeli.de/download-bereich](http://www.mobeli.de/download-bereich).



Vidéo  
MOBELI  
Produits



Une marque



# MOBELI

®

**ROTH** Sanitärprogramme GmbH  
Kohlbergstraße 5  
D-72213 Altensteig  
Tel +49 (0)7453/9381-0 Fax -23  
info@mobeli.de  
www.mobeli.de